



# TJA1120、ASIL B準拠、車載用イーサネット **1000BASE-T1 PHY** トランシーバ

## TJA1120

### 製造開始前

このページでは、試作品の情報を掲載しています。ここに記載されている仕様や情報は、予告なく変更されることがあります。追加情報については、または営業担当者にお問い合わせください。

Last Updated: Mar 27, 2024

TJA1120はNXPの1000BASE-T1 PHYであり、車載イーサネットのスピード・グレードを最大1 Gbpsまで拡張します。このデバイスは、スペースに制約のあるユース・ケースに適したコンパクトなHVQFN36パッケージ (6 x 6 mm) で提供されます。このPHYはTJA1103とのドロップイン互換性を備えているため、100 Mbpsまたは1 Gbpsのデータ・レート向けに最適化されたPHY製品をプラットフォーム設計のアセンブリ・オプションとして実装できます。TJA1120は、シールド付き (STP) およびシールドなし (UTP) のツイスト・ペア・ケーブル・アプリケーションをサポートしています。このPHYはISO 26262に準拠して開発されており、ASIL Bを達成します。また、OPEN Alliance TC-10に準拠した、イーサネット・データ・ライン経由のウェイクアップ・フォワード機能も備えています。

## TJA1120車載用イーサネットPHY 1000BASE-T1、ASIL BおよびTC-10 Block Diagram

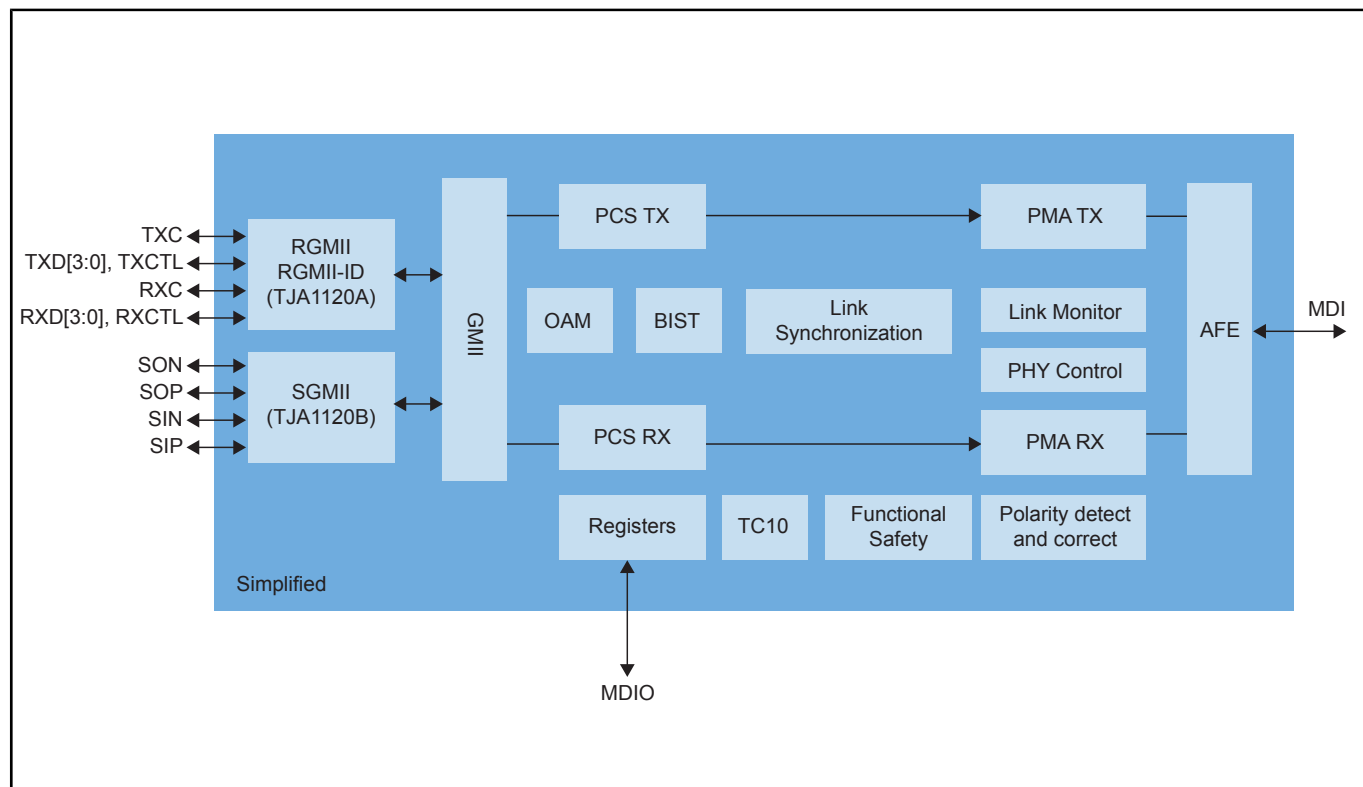

View additional information for [TJA1120](#)、[ASIL B準拠](#)、[車載用イーサネット1000BASE-T1 PHYトランシーバ](#)。

**Note:** The information on this document is subject to change without notice.

**www.nxp.com**

NXP and the NXP logo are trademarks of NXP B.V. All other product or service names are the property of their respective owners. The related technology may be protected by any or all of patents, copyrights, designs and trade secrets. All rights reserved. © 2024 NXP B.V.