



OM13790ホストおよびドック： USB Type-Cシールド・ボードGen 2 (DisplayPort **Alt**モード対応)

OM13790

Last Updated: Aug 28, 2025

NXPは、DisplayPortのAltモードをサポートするGeneration 2 USB Type-Cシールドをリリースします。

NXPのGeneration 2.0 USB Type-Cシールド・ボードに、USB Power Deliveryスタックを備えたMCUXpresso SDKを組み合わせることで、USB Type-Cコネクタを使用してKinetis®、LPC、i.MX RT開発プラットフォームを選択できるようになります。これにより、NXPの使いやすいハードウェアとMCUXpressoのソフトウェア、ツールという、市場で他に類を見ないソリューションを活用して、学習期間を短縮できます。DisplayPortのAltモードをType-Cでシームレスにサポートでき、多くの電圧保護機能も備えているため、簡単で効果的な設計が可能になります。

すぐに使えるUSB Type-C開発キットを使用して、いつでも開発を開始できます。このキットには、USB Type-CシールドGeneration 2のホストまたはドック・ボードに加え、シールド・ボードに電力を供給するAC/DCアダプタ、USB Power Deliveryスタックを備えたMCUXpresso SDK、ハードウェアおよびソフトウェアのセットアップ・ガイドが含まれています。USB Type-Cのフル開発キットを入手し、ぜひご自身でお試しく下さい。

OM13790ドック Block Diagram

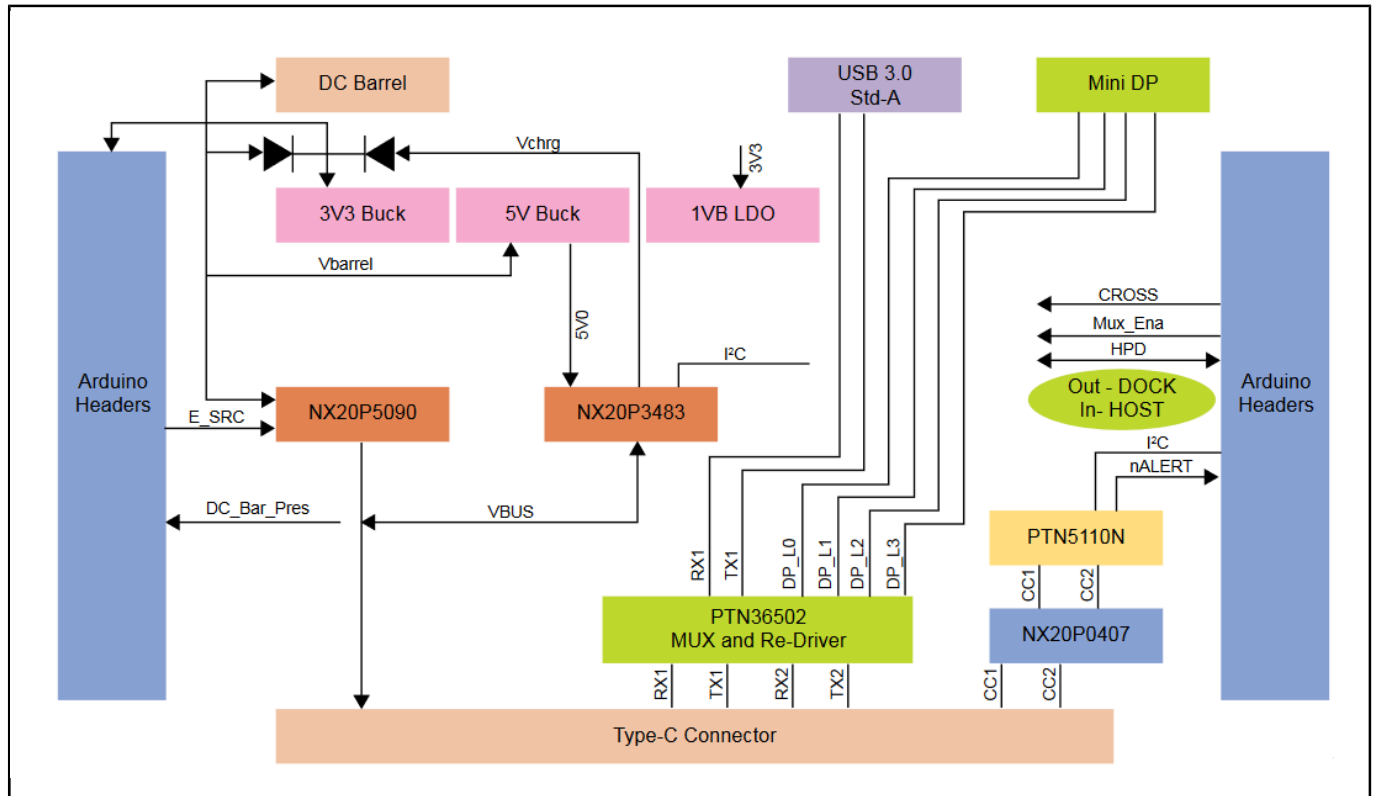

View additional information for [OM13790ホストおよびドック : USB Type-Cシールド・ボードGen 2 \(DisplayPort Altモード対応\)](#) .

Note: The information on this document is subject to change without notice.

www.nxp.com

NXP and the NXP logo are trademarks of NXP B.V. All other product or service names are the property of their respective owners. The related technology may be protected by any or all of patents, copyrights, designs and trade secrets. All rights reserved. © 2026 NXP B.V.