



イネーブル付き高速**USB 2.0**スイッチ

NX3DV221

Last Updated: Oct 3, 2023

NX3DV221は、ハンドセットや民生用アプリケーションで高速USB 2.0信号をスイッチングするために設計された広帯域スイッチです。USBのI/O数が限られたハブやコントローラを使用する携帯電話、デジタル・カメラ、ノートパソコンなどに適しています。広い帯域幅 (1 GHz) により、最小のエッジおよび位相歪みで信号を通過させることができます。このデバイスは、USBホスト・デバイスからの差動出力を、対応する2つの出力のいずれかに多重化します。スイッチは双方向で、出力の高速信号をほとんどまたはまったく減衰させません。低いビット間スキューと高いチャネル間ノイズ分離を実現し、高速USB 2.0 (480 Mbps) などの各種規格に対応しています。

NX3DV221ブロック図 Block Diagram

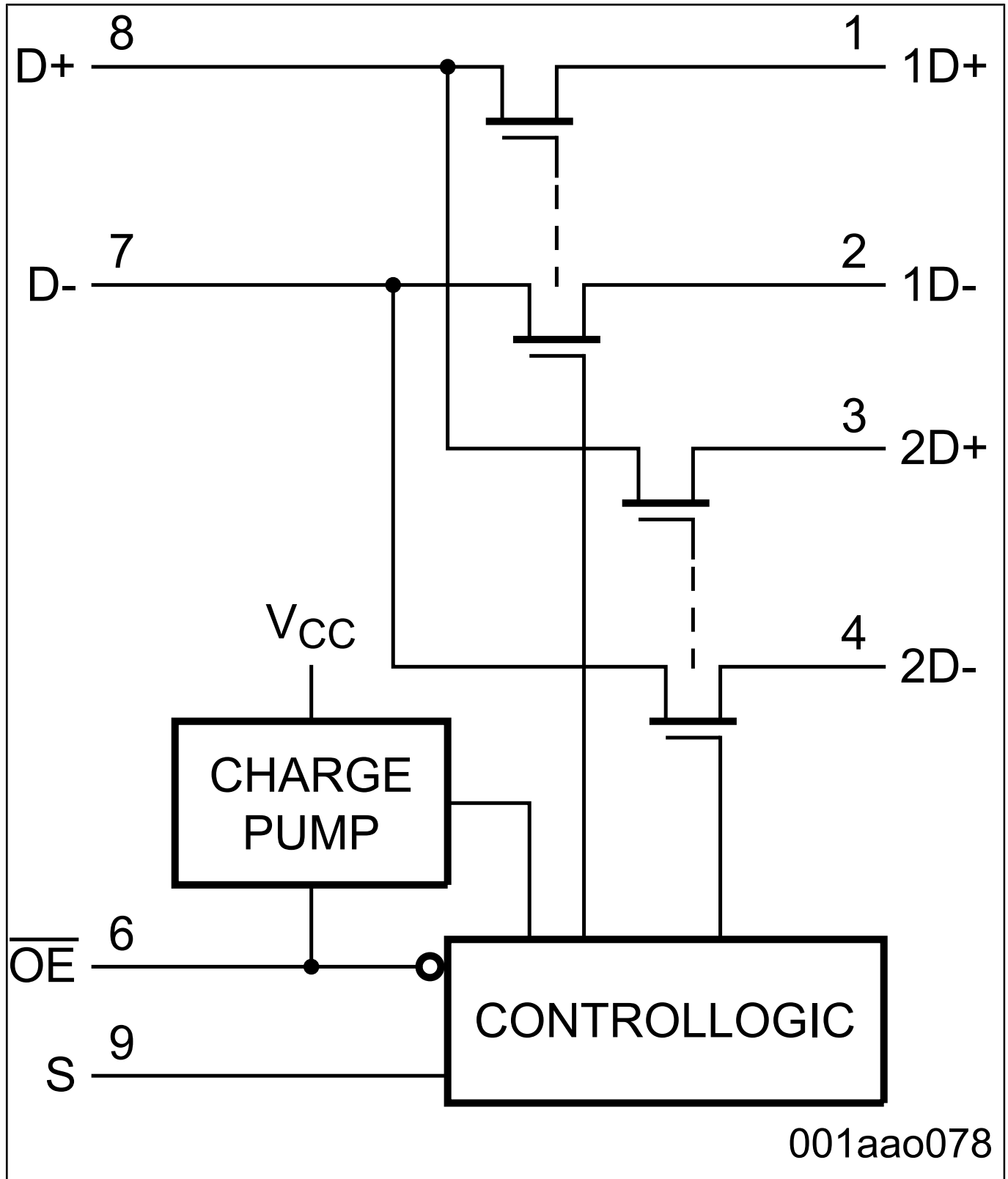

Note: The information on this document is subject to change without notice.

www.nxp.com

NXP and the NXP logo are trademarks of NXP B.V. All other product or service names are the property of their respective owners. The related technology may be protected by any or all of patents, copyrights, designs and trade secrets. All rights reserved. © 2024 NXP B.V.