



HVBMSセル・モニタリング・ユニット (CMU)

HVBMS-CMU

Last Updated: Oct 20, 2023

セル・モニタリング・ユニット (CMU) はBMSのセル検出部です。セル電圧を正確に測定し、バッテリー・パックから温度測定値を取得し、最大300 mAの電流でセル・バランシングを行います。

HVBMS-CMU - 400 V、ETPL使用 Block Diagram

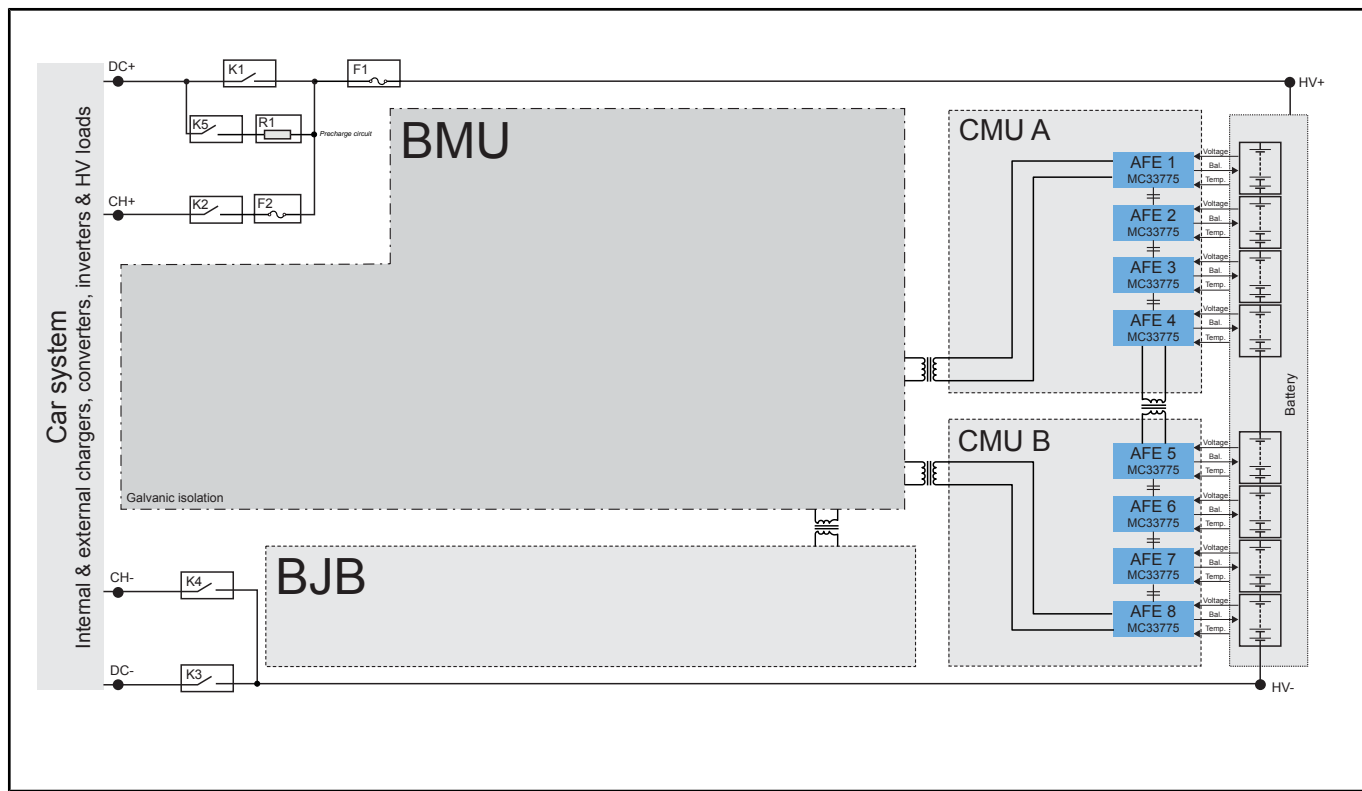

HVBMS-CMU - 400 V、CAN使用 Block Diagram

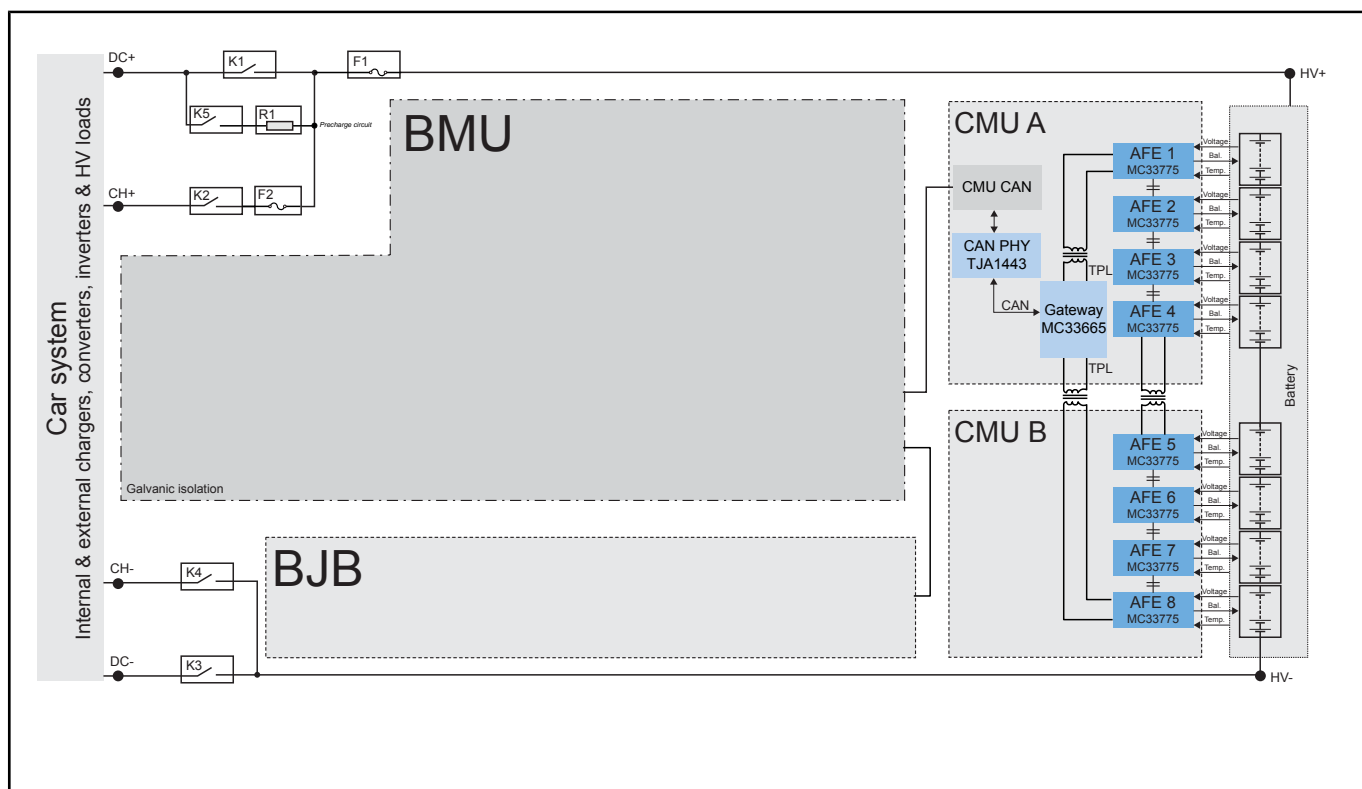

HVBMS-CMU - 800 V、ETPL使用 Block Diagram

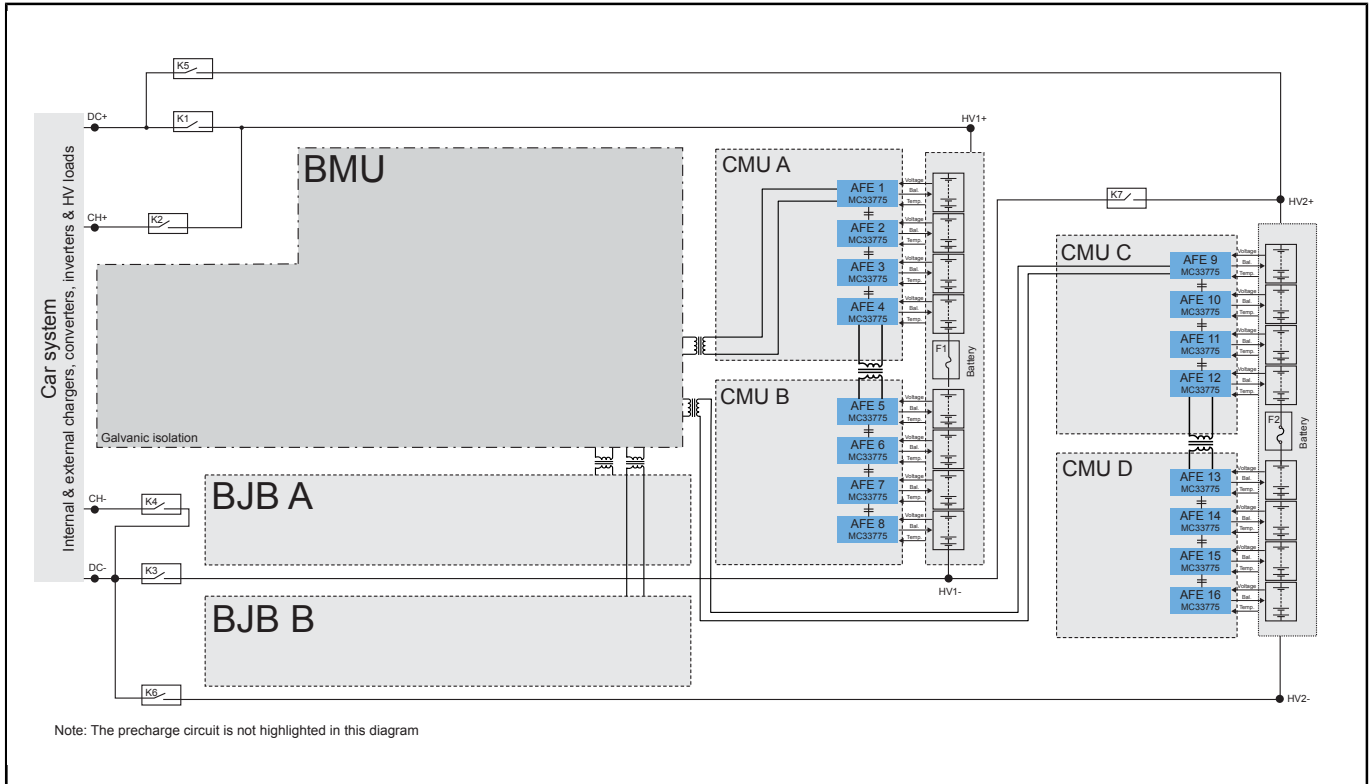

View additional information for [HVBMSセル・モニタリング・ユニット \(CMU\)](#).

Note: The information on this document is subject to change without notice.

www.nxp.com

NXP and the NXP logo are trademarks of NXP B.V. All other product or service names are the property of their respective owners. The related technology may be protected by any or all of patents, copyrights, designs and trade secrets. All rights reserved. © 2024 NXP B.V.